

**ВАЖНО! ПРОЧЕТЕТЕ ВНИМАТЕЛНО И ЗАПАЗЕТЕ ТАЗИ  
ИНСТРУКЦИЯ ЗА БЪДЕЩИ СПРАВКИ**

## **ИНСТРУКЦИЯ ЗА ПОЛЗВАНЕ НА СТОЛ ЗА ХРАНЕНЕ „SWEETY”**

**SWEETY**

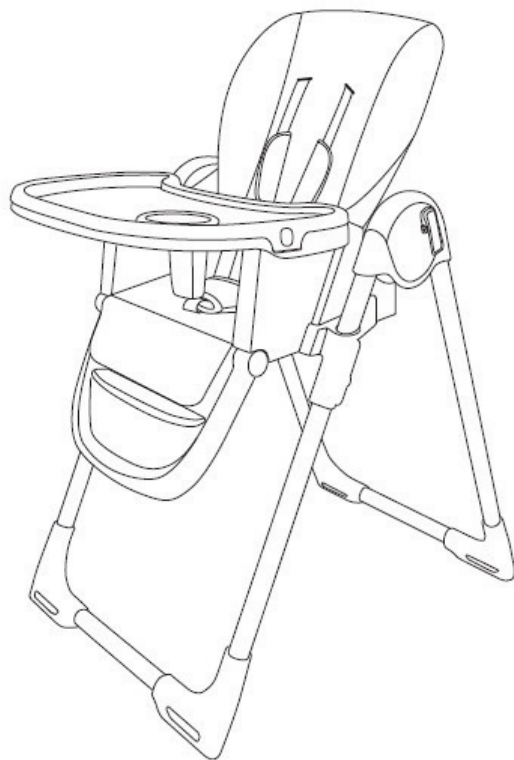

Този продукт с марка **chipolino** е произведен в съответствие с изискванията на Директива 2001/95/ЕО „Обща безопасност на продуктите” на Европейския парламент и Съвета, на Европейския стандарт EN 14988 „Детски високи столчета. Изисквания и методи за изпитване”, и на Закона за защита на потребителите от националното законодателство.





**ЗА ОСИГУРЯВАНЕ БЕЗОПАСНОТО ИЗПОЛЗВАНЕ НА ТОЗИ ПРОДУКТ, СПАЗВАЙТЕ ПРЕДУПРЕЖДЕНИЯТА, УКАЗАНИЯТА И ПРЕПОРЪКИТЕ ОТ ТАЗИ ИНСТРУКЦИЯ!**

- ❖ **ВНИМАНИЕ!** НИКОГА НЕ ОСТАВЯЙТЕ ДЕТЕТО БЕЗ НАДЗОР!
- ❖ **ВНИМАНИЕ!** ТОЗИ ПРОДУКТ Е ПРЕДНАЗНАЧЕН ЗА ДЕЦА, КОИТО МОГАТ ДА ОСТАВАТ В СЕДНАЛО ПОЛОЖЕНИЕ БЕЗ ЧУЖДА ПОМОЩ И НА ВЪЗРАСТ ДО 3 ГОДИНИ ИЛИ С МАКСИМАЛНО ТЕГЛО 15 KG.
- ❖ **ВНИМАНИЕ!** ВИНАГИ ИЗПОЛЗВАЙТЕ ПРЕДПАЗНИТЕ КОЛАНИ И ПРЕДИ УПОТРЕБА ПРОВЕРЯВАЙТЕ ДАЛИ СА СТАБИЛНО ЗАКРЕПЕНИ КЪМ КОНСТРУКЦИЯТА НА СТОЛЧЕТО!
- ❖ **ВНИМАНИЕ!** ОПАСНОСТ ОТ ПАДАНЕ: НЕ ПОЗВОЛЯВАЙТЕ НА ДЕТЕТО ДА СЕ КАТЕРИ ПО ПРОДУКТА!
- ❖ **ВНИМАНИЕ!** НЕ ИЗПОЛЗВАЙТЕ СТОЛЧЕТО ПРЕДИ ДА СЕ УВЕРИТЕ, ЧЕ ВСИЧКИ ЧАСТИ СА ИЗПРАВНИ И СА УСТАНОВЕНИ И ФИКСИРАНИ В ПРАВИЛНАТА ПОЗИЦИЯ!
- ❖ **ВНИМАНИЕ!** ПАЗЕТЕ ОТ ОГЪН! ОТЧИТАЙТЕ РИСКА ЗА УВРЕЖДАНЕ НА ДЕТЕТО ОТ ОТКРИТ ОГЪН И ДРУГИ ИЗТОЧНИЦИ НА ТОПЛИНА В БЛИЗОСТ ДО ПРОДУКТА!
- ❖ **ВНИМАНИЕ!** ОТЧИТАЙТЕ РИСКА ОТ НАКЛАНЯНЕ НА ПРОДУКТА, АКО ДЕТЕТО ДОСТИГНЕ И НАТИСНЕ С КРАЧЕТА МАСА ИЛИ ДРУГА ТВЪРДА ОСНОВА.
- ❖ Сглобяването на продукта да се извършва само от възрастен!
- ❖ За да избегнете нараняване, уверете се, че детето Ви е на безопасно разстояние при разгъване и сгъване на този продукт!
- ❖ Не използвайте продукта за деца, които не могат стабилно и самостоятелно да остават в седнало положение!
- ❖ Не използвайте столчето за хранене за деца с тегло, по-голямо от 15 kg!
- ❖ Не поставяйте в продукта повече от едно дете!
- ❖ Не повдигайте столчето посредством табличката за хранене!
- ❖ Не използвайте продукта, ако установите, че има липсващи или повредени части!
- ❖ Не допускайте детето да стои изправено на столчето!
- ❖ Не повдигайте, не премествайте и не извършвайте настройки или ремонти по столчето, когато има дете в него!
- ❖ Не поставяйте столчето на повдигнати и/или неравни повърхности, когато има дете в него!
- ❖ Не поставяйте столчето в близост до стълби, басейни и други опасни места!
- ❖ Използвайте продукта само по предназначение!
- ❖ Не използвайте резервни части и други компоненти, които не са доставени от производителя! Производителят не поема отговорност за безопасността в случай, че са използвани резервни части, различни от оригиналните за одобрения и изпитан тип!
- ❖ Не правете промени по конструкцията или модификации! При необходимост се свържете с търговеца или оторизиран сервиз за консултация и ремонт.
- ❖ Не допускайте присъствието на деца под 3 години, преди да сте сглобили продукта напълно, за да избегнете достъп до дребни и разглобени части!
- ❖ Дръжте найлоновата опаковка далече от деца, за да избегнете риска от задушаване!

## ХАРАКТЕРИСТИКА НА ПРОДУКТА

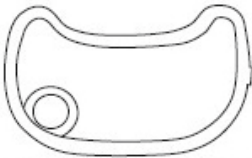
- ❖ Предназначен за деца, които могат да останат в седнало положение без чужда помощ
- ❖ Предназначен за деца до 3 години или с максимално тегло до 15 kg.
- ❖ Петточков предпазен колан
- ❖ Регулиране наклона на облегалката в 4 позиции
- ❖ Регулиране височината на седалката в 6 позиции
- ❖ Регулиране на поставката за крачетата в 3 позиции
- ❖ Подвижна табла за хранене (напред и назад в 3 позиции)
- ❖ Горната част на таблата се отстранява
- ❖ Компактен за съхранение в сгънато положение

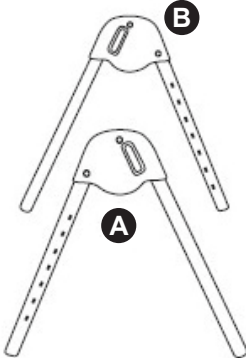
## ДИАГРАМА НА ОСНОВНИТЕ ЧАСТИ

 <p><b>Двойна табличка за хранене</b></p>	 <p><b>Ограничител</b></p>	 <p><b>Седалка</b></p>
 <p><b>Ляв и десен крак</b></p>	 <p><b>Подложка за крака</b></p>	 <p><b>Опора</b></p>

## УКАЗАНИЯ ЗА СГЛОБЯВАНЕ И РАЗГЛОБЯВАНЕ. ФУНКЦИИ

**ВАЖНО!** Следвайте точно указанията и последователността за сглобяване и използване на продукта от приложените в инструкцията илюстрации. За сглобяване на столчето не са необходими инструменти.

**ВНИМАНИЕ!** ПРОВЕРЕТЕ СИГУРНОСТТА НА ФИКСИРАНЕТО СЛЕД ИЗПЪЛНЕНИЕ НА ВСЯКА ОПЕРАЦИЯ!

### 1. МОНТИРАНЕ НА ЛЯВ И ДЕСЕН КРАК КЪМ СЕДАЛКАТА

**Забележка:** След монтиране бутонът за сгъване/разгъване трябва бъде навън, а отворите - на предната тръба на краката.

### 2. МОНТИРАНЕ НА ОПОРИТЕ КЪМ ЛЯВ И ДЕСЕН КРАК

**Забележка:** Щифтът на опорите трябва да се покаже през отвора от тръбите на краката.

### 3. МОНТИРАНЕ НА ОГРАНИЧИТЕЛЯ КЪМ ТАБЛИЧКАТА ЗА ХРАНЕНЕ

### 4. МОНТИРАНЕ НА ТАБЛАТА ЗА ХРАНЕНЕ (в 3 позиции)

Издърпайте двата бутона под таблата (4-1) и я вмъкнете (4-2) до желаната позиция. Отпуснете бутоните, за да се фиксира таблата.

### 5. МОНТИРАНЕ НА ПОДЛОЖКАТА ЗА КРАКА (в 2 позиции)

5-1 Издърпайте поставката за крака под седалката.

5-2 Монтирайте подложката към поставката за крака в желаната позиция.

### 6. СГЛОБЕН И ГОТОВ ЗА УПОТРЕБА СТОЛ ЗА ХРАНЕНЕ.

## ФУНКЦИИ

### 7. РЕГУЛИРАНЕ НАКЛОНА НА ОБЛЕГАЛКАТА (в 4 позиции)

Издърпайте лоста на гърба на облегалката и я преместете надолу или нагоре. Отпуснете лоста, за да се фиксира облегалката в избраната позиция.

### 8. РЕГУЛИРАНЕ ВИСОЧИНАТА НА СТОЛЧЕТО

**Забележка:** Фиксирането на всяка позиция е съпроводено със звук „щрак“.

### 9. РЕГУЛИРАНЕ НА ТАБЛИЧКАТА ЗА ХРАНЕНЕ (в 3 позиции)

### 10. РЕГУЛИРАНЕ ВИСОЧИНАТА НА ПОДЛОЖКАТА ЗА КРАЧЕТА (в 3 позиции)

Натиснете бутоните от двете страни и преместете подложката в по-ниска или по-висока позиция.

### 11. СГЪВАНЕ И РАЗГЪВАНЕ НА СТОЛЧЕТО ЗА ХРАНЕНЕ

**Сгъване:** Застанете зад столчето. Натиснете едновременно бутоните за сгъване/разгъване и преместете задната тръба напред.

**Разгъване:** Застанете зад столчето. Натиснете едновременно бутоните за сгъване/разгъване. Поставете крака си на опората и разгънете.

### 12. СИСТЕМА ЗА ЗАДЪРЖАНЕ

Натиснете бутона в средата на обединяващата тока и отделете коланите (12-1).

Преместете токите нагоре/надолу, за да регулирате дължината на коланите (12-2).

**ВНИМАНИЕ!** Коланите не трябва да са захабени или прокъсани, а пластмасовите токи и закопчалки трябва да са здрави и да осигуряват сигурна връзка!

**ВАЖНО!** Коланите не трябва да са усукани, трябва да обхващат плътно детето и да не променят дължината си при закопчано положение!

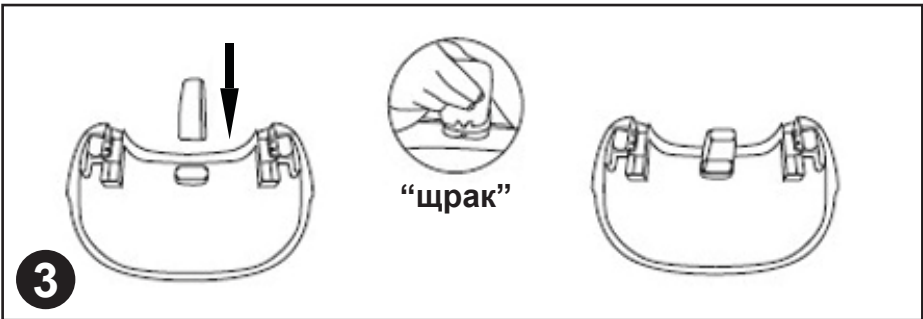
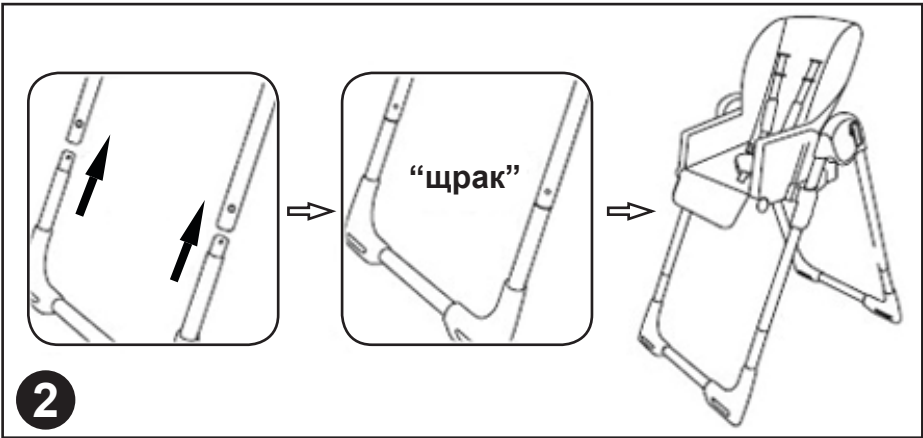
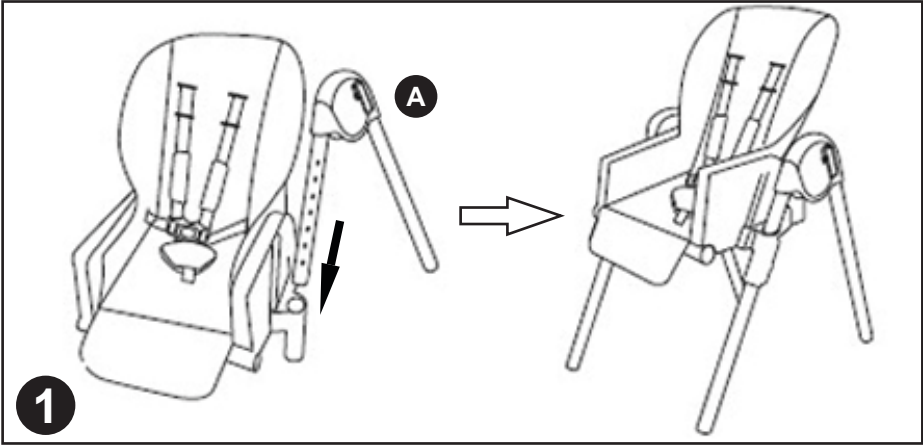

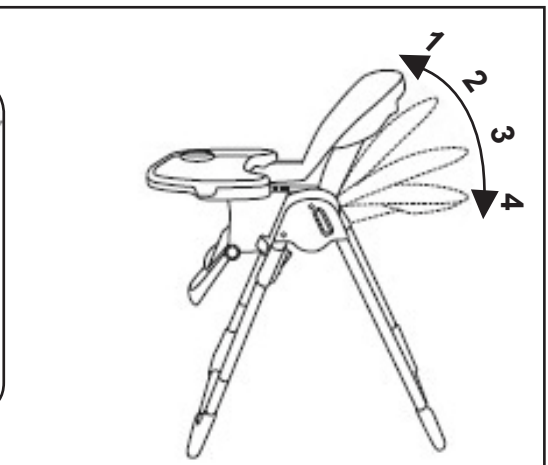
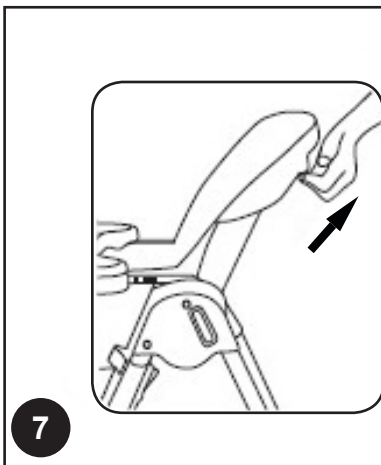
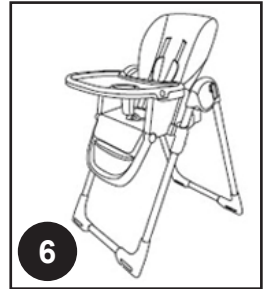
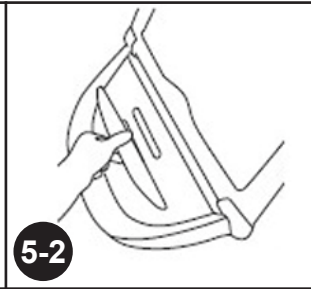
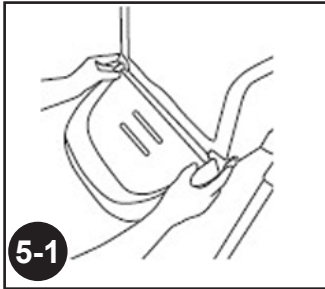
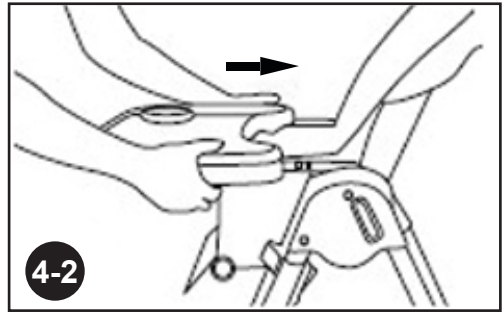
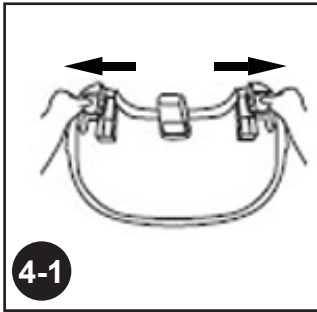

Бутон за регулиране височината на столчето

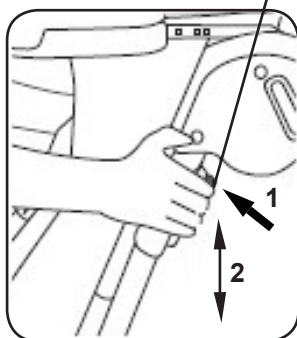

8

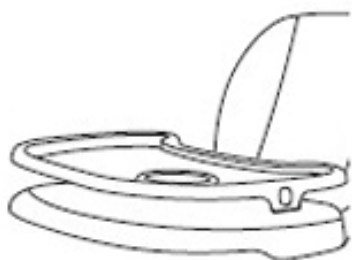
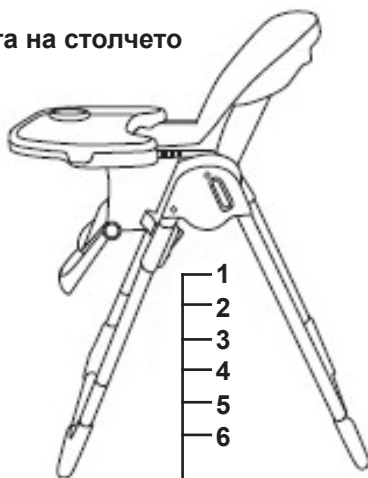

9-1

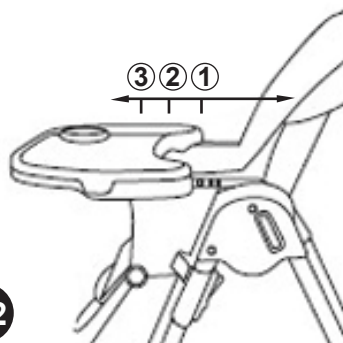

9-2

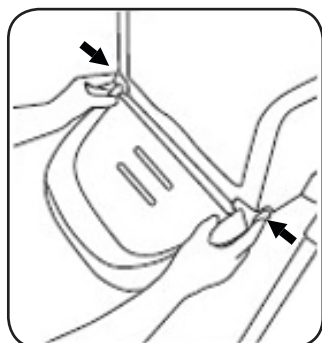

10

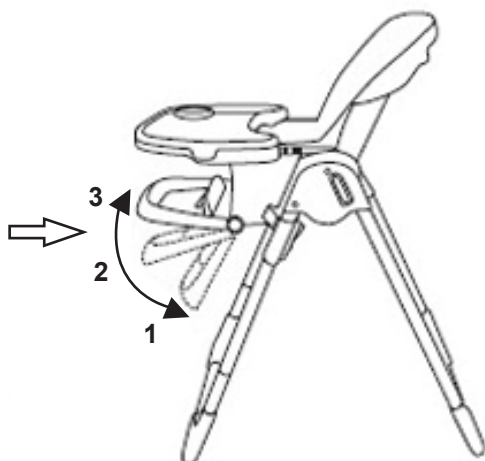

### Бутони за сгъване/разгъване

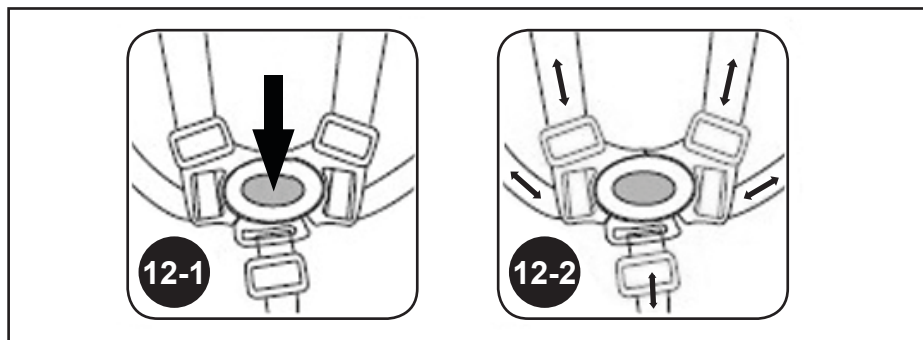
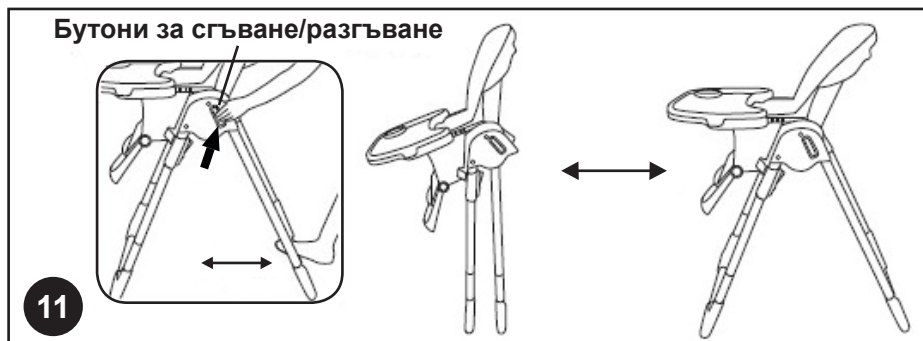

## УКАЗАНИЯ ЗА ПРОФИЛАКТИКА И ПОДДРЪЖКА

- ❖ Почиствайте дамската, пластмасовите и метални части с навлажнена кърпа с хладка вода.
- ❖ Не почиствайте с агресивни препарати, съдържащи абразивни частици, амоняк, белина или спирт.
- ❖ Оставете продукта да изсъхне напълно след почистване, след което го приберете за съхранение.
- ❖ Не поставяйте вещи и предмети в продукта или върху него, за да не повредите конструкцията.
- ❖ Съхранявайте продукта на чисто и сухо място. Не излагайте продукта на прякото въздействие на слънце, дъжд, влага или резки температурни промени!

### Състав на дамската:

Лицева част: 100% PVC

Пълнеж: 100% полиестер



STHSW02xxxxx





---

България, Пловдив, ул. „Голямоконарско шосе” № 1  
[www.chipolino.com](http://www.chipolino.com)