

ВАЖНО! ЗАПАЗЕТЕ ТАЗИ ИНСТРУКЦИЯ ЗА БЪДЕЩИ СПРАВКИ!

ИНСТРУКЦИЯ ЗА УПОТРЕБА НА СКУТЕР „ШАРКИ”



Този продукт с марка **chipolino** е произведен в съответствие с изискванията на директивата на Европейския парламент и Съвета 2001/95/ЕО „Обща безопасност на продуктите”, на Европейския стандарт EN 14619:2019 „Ролкови спортни съоръжения. Тротинетки. Изисквания за безопасност и методи на изпитване”, както и на Закона за защита на потребителите от националното законодателство.

ЗА ОСИГУРЯВАНЕ БЕЗОПАСНОТО ИЗПОЛЗВАНЕ НА ТОЗИ ПРОДУКТ, СПАЗВАЙТЕ ПРЕДУПРЕЖДЕНИЯТА, УКАЗАНИЯТА И ПРЕПОРЪКИТЕ ОТ ТАЗИ ИНСТРУКЦИЯ!

**ВАЖНО!
ОСНОВНИ ПРЕДУПРЕЖДЕНИЯ И СЪВЕТИ ЗА УПОТРЕБА!**

ВНИМАНИЕ! ПРОЧЕТЕТЕ И СПАЗВАЙТЕ УКАЗАНИЯТА И ПРЕПОРЪКИТЕ ОТ ИНСТРУКЦИЯТА ЗА ПОЛЗВАНЕ, за да избегнете риска от наранявания в резултат на сблъсък, падане или загуба на контрол!



- ❖ **ВНИМАНИЕ!** ВИНАГИ ПРИ ИЗПОЛЗВАНЕ НА СКУТЕРА НОСЕТЕ ЛИЧНИ ПРЕДПАЗНИ СРЕДСТВА (каска, протектори за лакти, колене и китки)! Препоръчително е да се носят дрехи със светлоотразители, с дълги ръкави и панталони.
- ❖ **ВНИМАНИЕ!** ПРЕДИ ДА ИЗПОЛЗВАТЕ СКУТЕРА ТРЯБВА ДА ПРОВЕРИТЕ И ДА СЕ ЗАПОЗНАЕТЕ С ПРАВИЛАТА ОТ ЗАКОНА ЗА ДВИЖЕНИЕ ПО ПЪТИЩАТА ЗА РЕГИОНА, В КОЙТО СЕ НАМИРАТЕ И ДА ГИ СПАЗВАТЕ.
- ❖ **ВНИМАНИЕ!** ПРЕДИ ДА ИЗПОЛЗВАТЕ ТСКУТЕРА, ЗАПОЗНАЙТЕ ДЕТЕТО С НАЧИНА НА УПОТРЕБА И С ПРАВИЛАТА ЗА БЕЗОПАСНОСТ. Използването на скутера изисква специални умения и трябва да се използва с повишено внимание, за да се избегнат падания и сблъсъци. ДА СЕ УПОТРЕБЯВА В ПРИСЪСТВИЕТО И ПОД ПРЯК НАДЗОР ОТ ВЪЗРАСТЕН!
- ❖ **ВНИМАНИЕ!** УВЕРЕТЕ СЕ, ЧЕ ДЕТЕТО Е УСВОИЛО УМЕНИЯТА ДА ИЗПОЛЗВА СКУТЕРА ПРАВИЛНО И БЕЗОПАСНО!
- ❖ **ВНИМАНИЕ!** ПРОДУКТЪТ Е ПОДХОДЯЩ ЗА ПОТРЕБИТЕЛИ С МАКСИМАЛНО ТЕГЛО 100 KG! НЕ ПРЕТОВАРВАЙТЕ!
- ❖ **ВНИМАНИЕ!** ВИНАГИ ПРЕДИ УПОТРЕБА ПРОВЕРЯВАЙТЕ ДАЛИ КОРМИЛОТО Е ЗДРАВО И СИГУРНО ФИКСИРАНО КЪМ ОСНОВАТА, КАКТО И ДАЛИ ВСИЧКИ ВИНТОВЕ, ГАЙКИ И БОЛТОВЕ СА ДОБРЕ ЗАТЕГНАТИ. УВЕРЕТЕ СЕ, ЧЕ ВСИЧКИ БЛОКИРАЩИ ПРИСПОСОБЛЕНИЯ СА ЗАДЕЙСТВАНИ!
- ❖ **ВНИМАНИЕ!** ИЗПОЛЗВАЙТЕ ПРОДУКТА САМО ПО ПРЕДНАЗНАЧЕНИЕ.
- ❖ **ВНИМАНИЕ!** ТОЗИ СКУТЕР НЕ Е ПРЕДНАЗНАЧЕН ЗА АГРЕСИВНО КАРАНЕ, ТРИКОВЕ И СКОКОВЕ, ЗА ПРЕСКАЧАНЕ НА ПРЕПЯТВИЯ ИЛИ ЗА КАРАНЕ ПО ТЕЖЪК ТЕРЕН И ЛОШИ КЛИМАТИЧНИ УСЛОВИЯ!
- ❖ ВИНАГИ НОСЕТЕ ПОДХОДЯЩИ ОБУВКИ!
- ❖ **НЕ** ИЗПОЛЗВАЙТЕ СКУТЕРА ВЕЧЕР (НА ТЪМНО ИЛИ ПО ЗДРАЧ)!
- ❖ Избирайте подходящи за каране повърхности (равни, сухи, чисти и където е възможно далеч от други участници в движението).
- ❖ Не използвайте продукта по оживени улици, улици с трафик, неравни и мокри повърхности!
- ❖ Сглобяване и разглобяването на продукта да се извършва **САМО** от възрастен!
- ❖ **НЕ** допускайте присъствието на деца под 3 години, преди да сте сглобили скутера напълно, за да избегнете достъп до дребни и разглобени части!
- ❖ **НЕ** поставяйте на продукта допълнително връзки и аксесоари, за да избегнете риска от задушаване!
- ❖ **НЕ** поставяйте предмети или багаж на кормилото, за да избегнете риска от нарушаване на равновесието!
- ❖ Кормилото трябва да се държи с двете ръце, за да се управлява стабилно и безопасно.
- ❖ При съхранение и транспортиране **НЕ** поставяйте вещи и тежки предмети върху продукта, за да не повредите конструкцията.
- ❖ Да **НЕ** се използва друго превозно средство за придвижване на тротинетката чрез издърпване!
- ❖ Спирачката се нагрява при продължителна употреба. **НЕ** я докосвайте след спиране.
- ❖ Да се използва далеч от реки, басейни, стълби или препятствия!
- ❖ **НЕ** правете промени или модификации по конструкцията на СКУТЕРА! При необходимост се свържете с търговеца или оторизиран сервиз за консултация и ремонт.
- ❖ **НЕ** използвайте резервни части и други компоненти, които не са доставени от производителя! Производителят не поема отговорност за безопасността в случай, че са използвани резервни части, различни от оригиналните за одобрения тип или препоръчани от него.
- ❖ Дръжте найлоновите опаковки далече от деца, за да избегнете риска от задушаване!

ХАРАКТЕРИСТИКА НА ПРОДУКТА

- ❖ Този продукт е подходящ за потребители на възраст над 6 години и с максимално тегло 100 kg;
- ❖ Класифициран е в клас А.
- ❖ Ръкохватки на кормилото не позволяващи плъзгане на ръцете;
- ❖ Спирачка на задното колело,

ОСНОВНИ ЧАСТИ

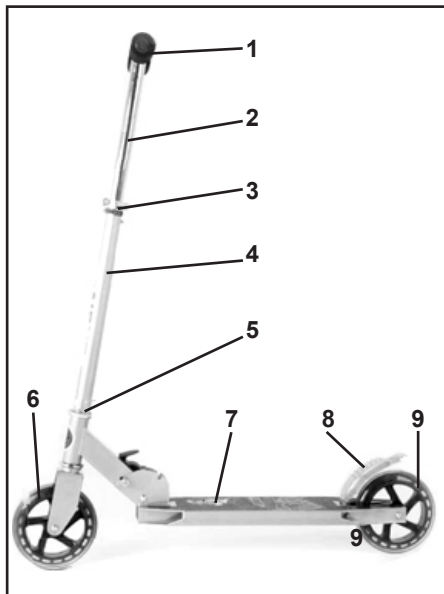

1. Ръкохватка
2. Кормило
3. Фиксираща скоба за височината
4. Тръба на кормилото
5. Фиксираща скоба
6. Предно колело
7. Основа
8. Спирачка
9. Задно колело

УКАЗАНИЯ ЗА СГЛОБЯВАНЕ И БЕЗОПАСНА УПОТРЕБА

ВНИМАНИЕ! ПРОВЕРЕТЕ СИГУРНОСТТА НА ФИКСИРАНЕТО СЛЕД ИЗПЪЛНЕНИЕ НА ВСЯКА ОПЕРАЦИЯ!

ВНИМАНИЕ! ТОЗИ ПРОДУКТ ТРЯБВА ДА СЕ УПОТРЕБЯВА С ПОВИШЕНО ВНИМАНИЕ, ТЪЙ КАТО ИЗИСКВА УМЕНИЯ ЗА БАЛАНСИРАНЕ. ТАКА ЩЕ СЕ ИЗБЕГНАТ ПАДАНИЯ ИЛИ СБЛЪСЪЦИ, ПРЕДИЗВИКВАЩИ НАРАНЯВАНИЯ КАКТО НА УПРАВЛЯВАЩИЯ, ТАКА И НА ДРУГИ ЛИЦА.

При първо използване на скутера, започнете на място без други участници в движението или се научете с напътствията и помощта на друг човек.

ВНИМАНИЕ! РЕЗКИ ДВИЖЕНИЯ ИЛИ УСУКВАНЕ НА ТЯЛОТО МОЖЕ ДА ДОВЕДАТ ДО ЗАГУБА НА РАВНОВЕСИЕ И КОНТРОЛ ВЪРХУ УПРАВЛЕНИЕТО НА СКУТЕРА!

ВАЖНО! Преди да започнете да карате скутера, научете се да балансирате върху него!

- Хванете ръкохватките с две ръце, поставете единия крак на основата, а другия на земята.
- Огледайте внимателно и се уверете, че пространството около Вас (където ще карата скутера), е свободно от хора и предмети.
- Отблъснете се с единия крак, за да задвижите скутера.
- Повтаряйте горното действие (отблъсване с крак), за да продължите да се движите.
- Завъртете кормилото наляво или надясно, за да направите ляв или десен завой.
- За да спрете или намалите скоростта на движение, с петата на единия крак натиснете постепенно спирачката над задното колело или поставете крака, с който отблъсвате скутера на земята.

ВАЖНО! Ако се наклоните твърде много наляво или надясно, може да обърнете скутера и да паднете!

ВАЖНО! Спирачката се загорява при използване! Не докосвайте спирачката и задното колело веднага след спиране!

ВАЖНО! Научете Вашето дете да управлява тротинетката и се уверете, че е усвоило начина на управление преди да му дадете да кара!

РАЗГЪВАНЕ НА СКУТЕРА

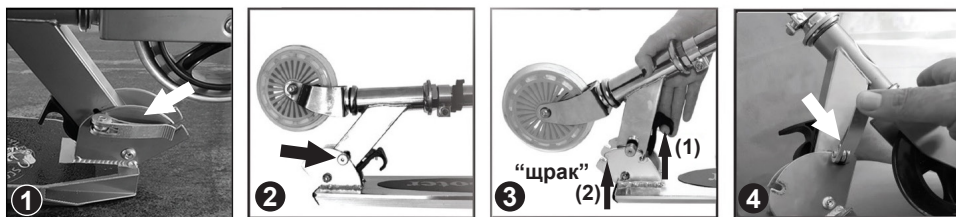

1. Издърпайте навън лоста на механизма за бързо освобождаване.
2. Отвийте винта на механизма за бърза освобождаване.
3. Издърпайте нагоре пластмасовия лост (1) и изправете кормилото. При фиксиране на кормилото в изправено положение, оста трябва да попадне в канала (2) и да чуете звук от щракване („click“).
4. Завийте винта и притегнете лоста на механизма за бърза освобождаване, за да фиксирате.

СГЪВАНЕ НА СКУТЕРА

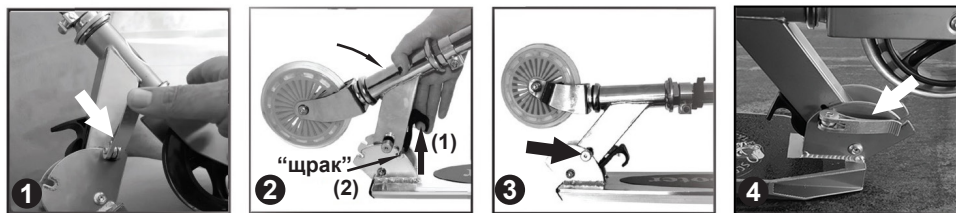

1. Издърпайте навън лоста на механизма за бързо освобождаване и отвийте винта.
2. Издърпайте нагоре пластмасовия лост (1) и сгънете кормилото. При фиксиране в сгънато положение, оста трябва да попадне в канала (2) и да чуете звук от щракване („click“).
3. Притегнете винта на механизма за бързо освобождаване.
4. Притегнете лоста на механизма за бързо освобождаване, за да фиксирате.

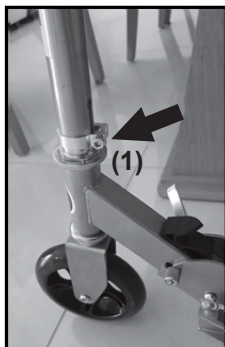

ВНИМАНИЕ!

Не разхлабвайте винта (1) на скобата в долния край на кормилото. Позицията на винта се използва за определяне правилната посоката на кормилото и предното колело. Винтът на скобата трябва винаги да бъде разположен от вътрешната страна на кормилната тръба, към основата на скутера, както е показано на фигурата!

ВНИМАНИЕ! Пазете пръстите и ръцете си от сгъващите механизми, тъй като съществува опасност от прищипване!

МОНТИРАНЕ НА РЪКОХВАТКИТЕ

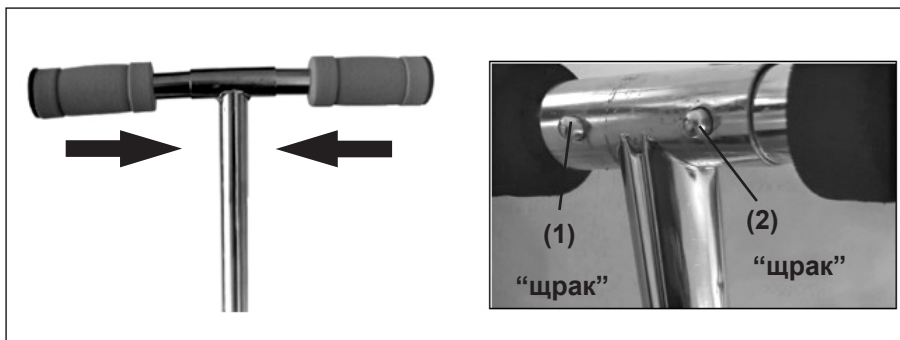

Поставете ръкохватките от двете страни на кормилото. Натиснете всяка ръкохватка, докато щифтовете (1) и (2) се покажат през съответния отвор и чуете звук „щрак“.

ВАЖНО! Уверете се, че ръкохватките са фиксирани!

ИЗПОЛЗВАНЕ НА СПИРАЧКАТА

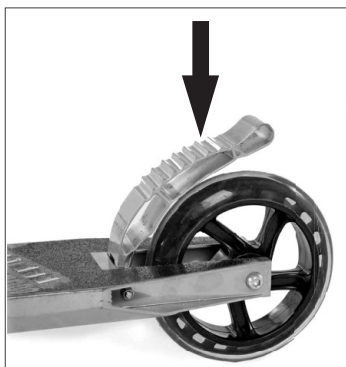

Когато време на движение искате да намалите скоростта или да спрете движението, плъзнете единия крак назад и натиснете постепенно спирачката. Това ще намали скоростта и ще доведе до спиране на скутера.

Забележка: Докато натискате спирачката трябва да държите кормилото с двете ръце.

РЕГУЛИРАНЕ ВИСОЧИНАТА НА КОРМИЛОТО – 3 позиции

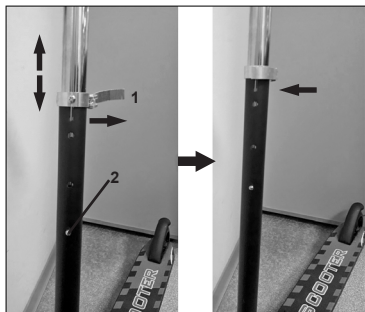

Освободете фиксиращата скоба, като я издърпате навън (1). Натиснете щифта (2) и придвижете кормилото нагоре или надолу според желаната от вас височина, докато чуете щракване и щифта попадне в съответния отвор. Затегнете фиксиращата скоба (3). Уверете се, че кормилото е здраво и сигурно фиксирано в избраната височина!

Забележка: При необходимост първо завийте винта на фиксиращата скоба и след това я приберете навътре!

УКАЗАНИЯ ЗА ПРОФИЛАКТИКА И ПОДДРЪЖКА

- ❖ Периодично проверявайте изправността на отделните части.
- ❖ Не обливайте продукта с течности. Почиствайте с мека кърпа, навлажнена с вода или с неутрален течен препарат.
- ❖ Не почиствайте с агресивни препарати, съдържащи абразивни частици, амоняк, белина или спирт.
- ❖ Редовно смазвайте въртящите се части.
- ❖ Не използвайте по пясъчливи терени.
- ❖ Съхранявайте продукта на чисто и сухо място. Не излагайте на прякото въздействие на околната среда - слънце, дъжд, влага, или резки температурни промени!
- ❖ Винаги подсушавайте продукта, оставяйте го да изсъхне преди да го приберете за съхранение или да го използвате отново. Възможно е да се появи мухъл, ако съхранявате продукта влажен.
- ❖ При проблеми, свързани с нормалната експлоатация, се обръщайте за консултация или ремонт към оторизираните сервиси.

Използвани материали: пластмаса, метал.

DSSHA023xxx/WX-145A

CHIPOLINO

България, Пловдив, ул. „Голямоконарско шосе“ № 1

www.chipolino.com