

**ВАЖНО! ПРОЧЕТЕТЕ ВНИМАТЕЛНО И ЗАПАЗЕТЕ
ТАЗИ ИНСТРУКЦИЯ ЗА БЪДЕЩИ СПРАВКИ!**

**ИНСТРУКЦИЯ ЗА УПОТРЕБА НА
ДЕТСКА КОМБИНИРАНА КОЛИЧКА
ЗА БЛИЗНАЦИ “TOP STARS”**

TOP STARS



Този продукт с марка **chipolino** е произведен в съответствие с изискванията на директивата на Европейския парламент и Съвета 2001/95/ЕО „Обща безопасност на продуктите“ и на Европейския стандарт 1888-1:2018+A1:2022 „Изделия за отглеждане на малки деца. Колесни средства за придвижване на деца. Част 1: Детски колички и кошчета за бебешки колички“, както и на Закона за защита на потребителите от националното законодателство.

ЗА ОСИГУРЯВАНЕ БЕЗОПАСНОТО ИЗПОЛЗВАНЕ НА ТОЗИ ПРОДУКТ, СПАЗВАЙТЕ ПРЕДУПРЕЖДЕНИЯТА, УКАЗАНИЯТА И ПРЕПОРЪКИТЕ ОТ ТАЗИ ИНСТРУКЦИЯ!

ВАЖНО! ОСНОВНИ ПРЕДУПРЕЖДЕНИЯ!

- ❖ **ВНИМАНИЕ!** НИКОГА НЕ ОСТАВЯЙТЕ ДЕЦАТА БЕЗ НАДЗОР!
- ❖ **ВНИМАНИЕ!** ВИНАГИ ИЗПОЛЗВАЙТЕ СИСТЕМАТА ЗА ЗАДЪРЖАНЕ (ОБЕЗОПАСИТЕЛЕН КОЛАН)!
- ❖ **ВНИМАНИЕ!** ПРЕДИ УПОТРЕБА СЕ УВЕРЕТЕ, ЧЕ ВСИЧКИ БЛОКИРАЩИ ПРИСПОСОБЛЕНИЯ СА ЗАДЕЙСТВВАНИ.
- ❖ **ВНИМАНИЕ!** ПРЕДИ ВСЯКА УПОТРЕБА ПРОВЕРЯВАЙТЕ СТАБИЛНОСТТА НА ФИКСИРАНЕ НА ОТДЕЛНИТЕ ЧАСТИ!
- ❖ **ВНИМАНИЕ!** НЕ ПОЗВОЛЯВАЙТЕ НА ДЕЦА ДА СИ ИГРАЯТ С КОЛИЧКАТА!
- ❖ **ВНИМАНИЕ!** ТОЗИ ПРОДУКТ НЕ Е ПОДХОДЯЩ ЗА ТИЧАНЕ И ПЪРЗАЛЯНЕ!
- ❖ **ВНИМАНИЕ!** ЗА ДА ИЗБЕГНЕТЕ НАРАНЯВАНЕ, УВЕРЕТЕ СЕ, ЧЕ ДЕЦАТА ВИ СА НА БЕЗОПАСНО РАЗСТОЯНИЕ ПРИ РЕГУЛИРАНЕ, РАЗГЪВАНЕ И СГЪВАНЕ НА ТАЗИ КОЛИЧКА!
- ❖ ЗА НОВОРОДЕНИ БЕБЕТА ИЗПОЛЗВАЙТЕ НАЙ-ЛЕГНАЛОТО ПОЛОЖЕНИЕ НА ОБЛЕГАЛАТА ЗА ГРЪБЧЕТО НА СЕДАЛКАТА! ВИНАГИ ЗАКРЕПВАЙТЕ СЕННИЦИТЕ КЪМ СЕДАЛКИТЕ НА КОЛИЧКАТА, ЗА ДА ПРЕДОТВРАТИТЕ ИЗХЛУЗВАНЕ НА БЕБЕТАТА ОТ КОЛИЧКАТА И НАРАНЯВАНЕТО ИМ!
- ❖ ИЗПОЛЗВАЙТЕ ПОЗИЦИЯТА НА ОБЛЕГАЛКАТА ЗА СЕДНАЛО ПОЛОЖЕНИЕ НА ДЕТЕТО СЛЕД 6-МЕСЕЧНАТА МУ ВЪЗРАСТ! ПОЗИЦИЯТА НА ОБЛЕГАЛКАТА ЗА ГРЪБЧЕТО В ПОЛОЖЕНИЕ „СЕДНАЛО“ НЕ Е ПОДХОДЯЩА ЗА ДЕЦА НА ВЪЗРАСТ ДО 6 МЕСЕЦА!
- ❖ НЕ ВДИГАЙТЕ ПРОДУКТА ПОСРЕДСТВОМ ПРЕДПАЗНИЯ БОРД!
- ❖ ПАЗЕТЕ ОТ ОГЪН!
- ❖ Използвайте количката за деца с тегло не по-голямо от 15 kg за всяко дете.
- ❖ Сглобяването на количката да се извършва само от възрастен!
- ❖ Не поставяйте на седалките допълнително матраче!
- ❖ Винаги задействайте приспособлението за паркиране при поставяне и изваждане на детето от количката!
- ❖ Преди употреба се уверете, че системите за задържане са поставени и регулирани правилно.
- ❖ Максималното натоварване на кошчето за багаж не трябва да е по-голямо от 2 kg за всеки!
- ❖ Максималното натоварване на чанта за багаж (ако е включена в комплекта) не трябва да е по-голямо от 2 kg!
- ❖ Не претоварвайте количката! Всеки товар, поставен и/или закрепен на дръжката, борда, гърба на облегалката, сенника и/или на страните на количката, може да повлияе на стабилността ѝ!
- ❖ Количката е предназначена да вози две деца близнаци. Не поставяйте едновременно повече от две деца в количката!
- ❖ Не използвайте резервни части и други компоненти, които не са доставени от производителя! Производителят не поема отговорност за безопасността в случай, че са използвани резервни части, различни от оригиналните за одобрения тип или препоръчани от него.
- ❖ Не правете промени или модификации по конструкцията! При необходимост се свържете с търговеца или оторизиран сервиз за консултация и ремонт.
- ❖ Не използвайте количката, ако установите, че има липсващи или повредени части!
- ❖ Не допускайте присъствието на деца под 3 години, преди да сте сглобили количката напълно, за да избегнете достъп до дребни и разглобени части!
- ❖ Не поставяйте на количката допълнително шнурове и връзки, за да избегнете риска от задушаване!
- ❖ Не използвайте количката по стълби или ескалатори и бъдете с повишено внимание при слизане или качване на тротоар или стъпало.
- ❖ Дръжте найлоновата опаковка далече от деца, за да избегнете риска от задушаване!



ХАРАКТЕРИСТИКА НА ПРОДУКТА

- ❖ Количката е предназначена за близнаци – две бебета или малки деца на възраст от 0 до 36 месеца и с тегло на всяко едно от децата, не по-голямо от 15 kg;
- ❖ 5-точкови обезопасителни колани;
- ❖ Регулируеми облегалки на седалките ;
- ❖ Регулируеми сенници;
- ❖ Регулируеми поставки за крачета;
- ❖ Праволинейно и въртеливо движение на предните колела;

СПИСЪК НА ОСНОВНИТЕ ЧАСТИ

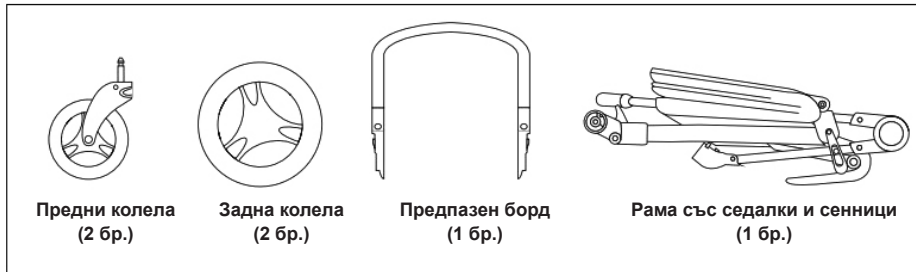

УКАЗАНИЯ ЗА СГЛОБЯВАНЕ И ФУНКЦИИ

Количката се доставя от производителя частично сглобена.

За да завършите сглобяването не се налага да използвате инструменти.

ВНИМАНИЕ! Следвайте точно указанията и последователността за сглобяване и използване на продукта от приложените в инструкцията илюстрации. Пазете ръцете си от прищипване!
ВНИМАНИЕ! Проверете сигурността на фиксирането след изпълнение на всяка операция!
ВНИМАНИЕ! Фиксирането на определена позиция в повечето случаи е съпроводено със звук от щракване.

Действията по монтиране, демонтиране и функциите са номерирани от 1 до 11. Използвайте описанията им по-долу заедно с илюстрацията, носеща същия номер.

1 – РАЗГЪВАНЕ НА КОЛИЧКАТА

1а – Освободете фиксатора (1) и повдигнете с две ръце дръжката нагоре (2).

1б – Рамата на количката ще се разгъне и при фиксиране ще чуете звук „щрак“.

ВНИМАНИЕ! Уверете се, че рамата е фиксирана в разгънато положение!

2 – ПРЕДНИ КОЛЕЛА

2а – Вмъкнете всяко от предните колела в отворите от рамата. При фиксиране ще чуете звук „щрак“.

2б – Натиснете бутона за демонтиране на всяко колело и издърпайте колелото от рамата.

3 – ВЪРТЕЛИВО И ПРАВОЛИНЕЙНО ДВИЖЕНИЕ НА ПРЕДНИ КОЛЕЛА

Установете плъзгача в съответното положение за праволинейно (1) или въртеливо (2) движение на предните колела, както е показано на фигурата.

Забележка: При движение на количката по неравни повърхности, установете предните колела в положение за извършване на праволинейно движение.

4 – МОНТИРАНЕ И ДЕМОНТИРАНЕ НА ЗАДНИ КОЛЕЛА

4а – Вмъкнете всяко от задните колела в отворите от рамата. При фиксиране ще чуете звук „щрак“.

4б – Издърпайте палеца за демонтиране (1) и отстранете колелото от рамата (2).

5 – ПРИСПОСОБЛЕНИЕ ЗА ПАРКИРАНЕ

5a – Натиснете с крак горната част на приспособлението, за да го задействате;

5b – Натиснете с крак долната част на приспособлението, за да го освободите.

ВНИМАНИЕ! Задействайте приспособлението за паркиране винаги, когато количката е в покой, за да избегнете опасност от приплъзване на количката!

6 – ПРЕДПАЗЕН БОРД

6a и 6b – Монтиране на предпазния борд.

Монтирайте с натиск всеки от двата борда към отворите от рамата на количката. При фиксиране ще чуете звук „щрак“.

6c – Демонтиране на предпазния борд.

Натиснете бутоните за демонтиране и отстранете борда от рамата.

7 – РЕГУЛИРАНЕ ПОЛОЖЕНИЯТА НА ОБЛЕГАЛКИТЕ НА СЕДАЛКИТЕ

Натиснете бутона на механизма за регулиране и преместете облегалката нагоре или надолу до желаното положение.

ВНИМАНИЕ! БЕБЕ НА ВЪЗРАСТ ПОД 6 МЕСЕЦА ТРЯБВА ДА СЕ ПОСТАВЯ НА СЕДАЛКАТА САМО, КОГАТО ОБЛЕГАЛКАТА ЗА ГРЪБЧЕТО Е В НАЙ-ЛЕГНАЛО (РАЗГЪНАТО) ПОЛОЖЕНИЕ.

8 – ПОСТАВКА ЗА КРАЧЕТАТА

Регулиране от висока в по-ниска позиция – натиснете бутоните от двете страни (1) и преместете съответната поставка за крачета надолу (2).

Регулиране от ниска в по-висока позиция – избутайте поставката за крачета нагоре с ръка.

9 – СЕННИЦИ

9a – Разгъване и сгъване на сенниците – издърпайте или избутайте с ръка.

9b – Прозорче на сенниците.

ВНИМАНИЕ! Винаги закрепвайте сенниците за седалките на количката, за да предотвратите изхлузване на децата и нараняването им.

10 – СИСТЕМА ЗА ЗАДЪРЖАНЕ (ОБЕЗОПАСИТЕЛЕН КОЛАН)

Поставете детето в количката и закопчайте обезопасителния колан, както е показано на фигурата. Притегнете или разхлабете колана около тялото на детето посредством токите (виж Притягане и Разхлабване от фигура 10).

ВНИМАНИЕ! Коланите трябва да обхващат добре децата и не трябва да са усукани.

ВАЖНО! Периодично проверявайте дали коланите са стабилно закрепени за конструкцията на количката и за сигурността на закопчаването! Коланите не трябва да са захабени или прокъсани, а пластмасовите токи и закопчалки трябва да са здрави, без увреждания и да осигуряват сигурна връзка.

ВНИМАНИЕ! Бебета на възраст под 6 месеца трябва да се поставят на седалката само, когато облегалката за гръбчето е в най-легнало (разгънато) положение! Преди да поставите децата в количката, откопчайте коланите от бутона на обединяващата тока и ги приберете към страниците, покрийте с тънка подложка!

11 – СГЪВАНЕ НА КОЛИЧКАТА

ВНИМАНИЕ! Винаги преди да сгънете количката трябва да задействате паркиращото устройство, да изпразните кошчетата за багаж и да установите облегалките в най-ниска позиция.

11a – Задействайте приспособлението за паркиране

11b – Поставете облегалките на седалките в най-ниска позиция.

11c и 11d – Преместете плъзгача и в натиснете бутона

11e – Натиснете дръжката надолу до сгъване на количката. Заклучете сгънатата количка с фиксатора.

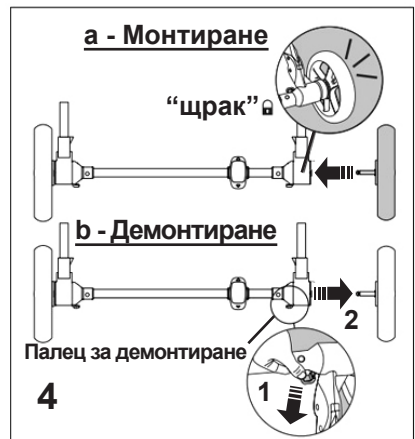
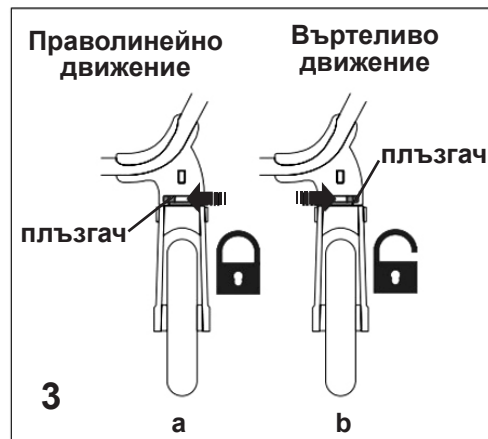
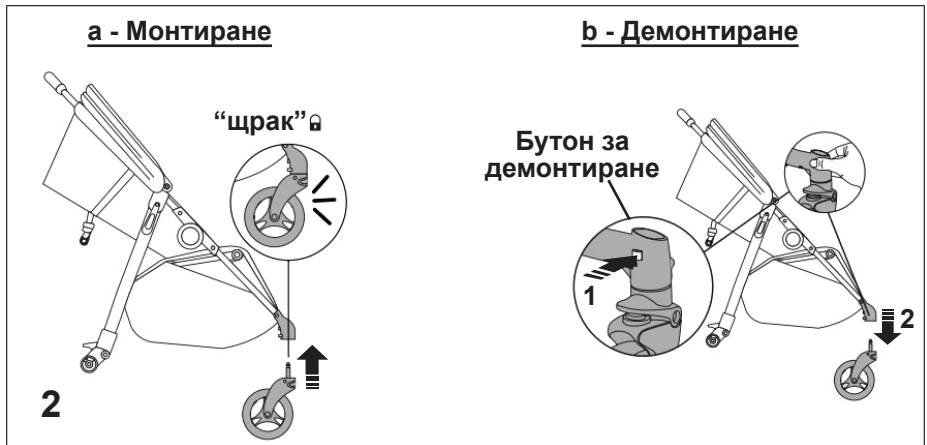
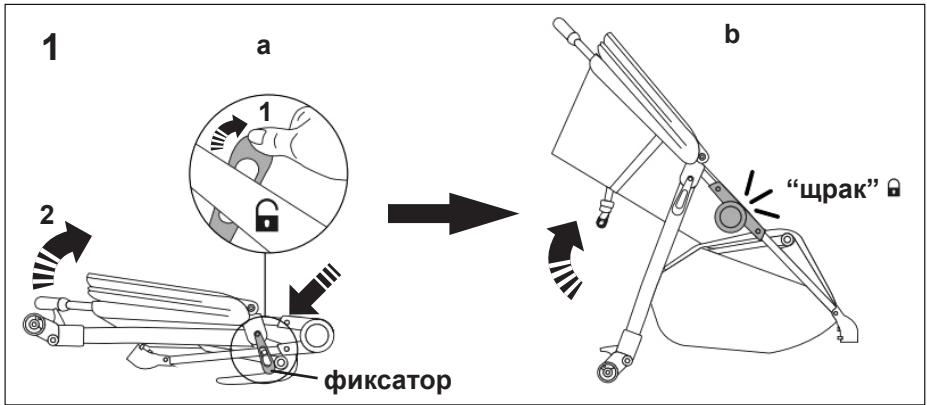

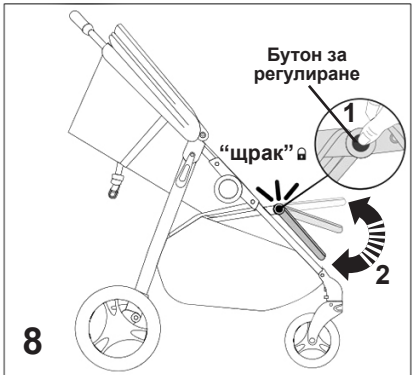
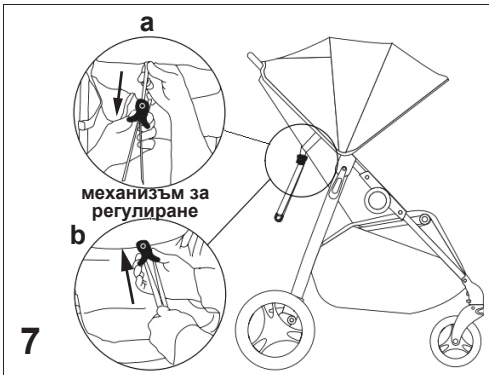
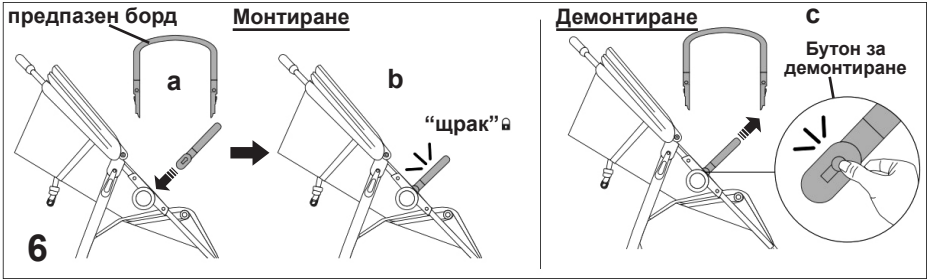
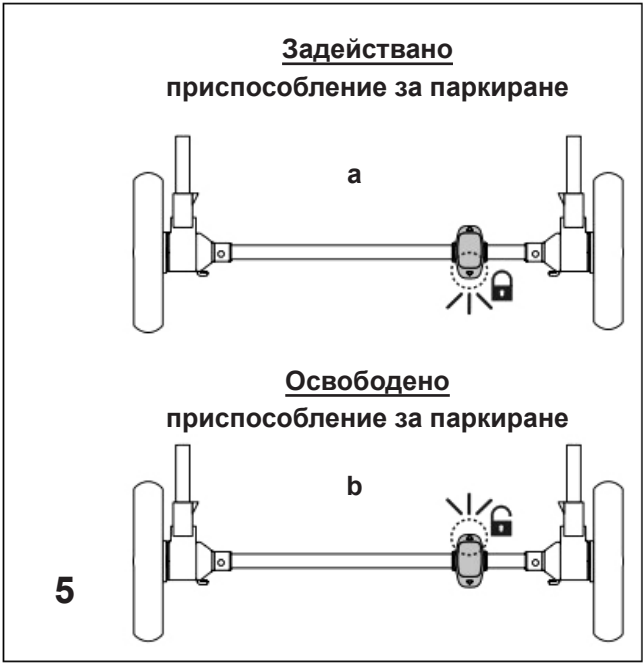

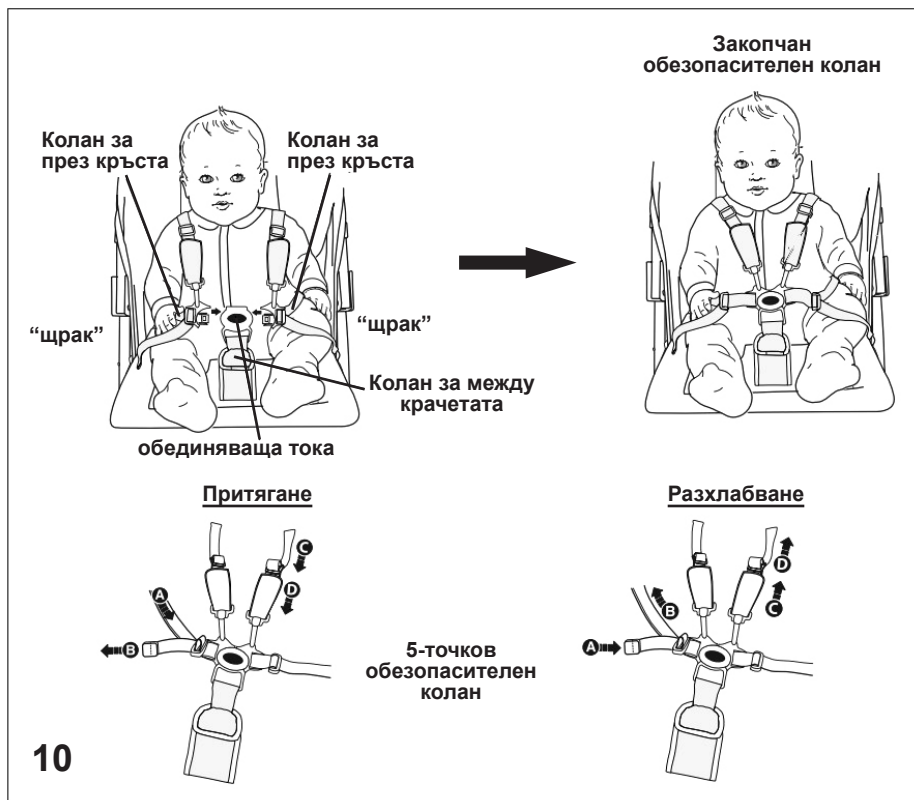
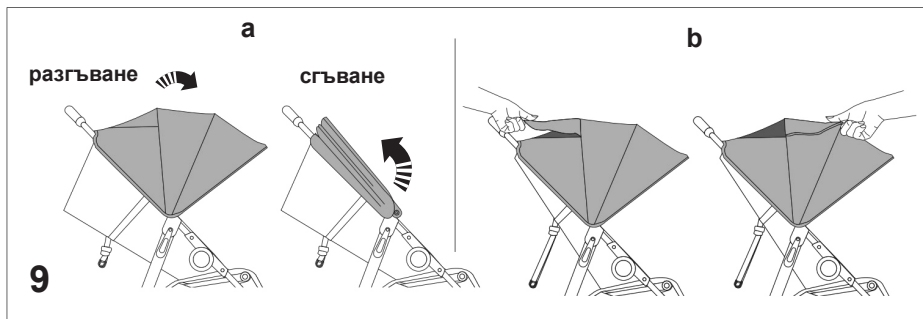

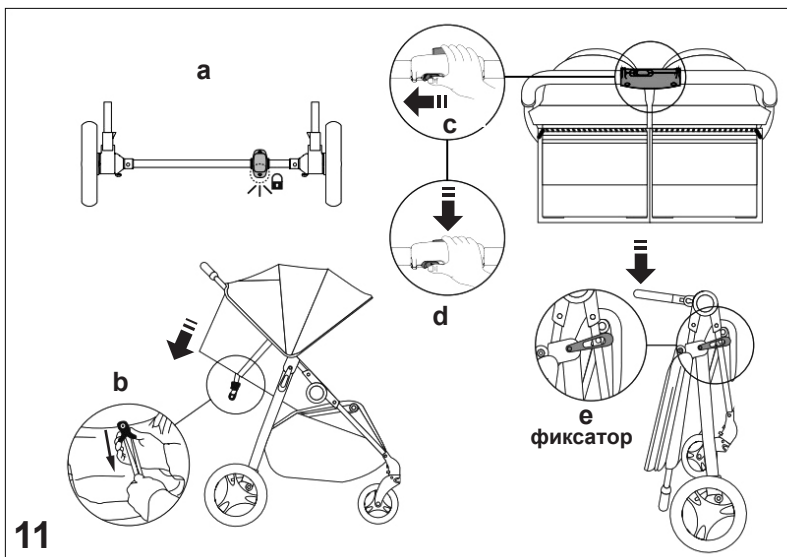

УКАЗАНИЯ ЗА ПРОФИЛАКТИКА И ПОДДРЪЖКА

- ❖ Спирачките, колелата и гумите се износват по-бързо от останалите части и при необходимост трябва да ги подмените.
- ❖ Редовно смазвайте задвижващите механизми със силиконови масло или спрей.
- ❖ Редовно почиствайте и смазвайте с масло замърсените метални и пластмасови части.
- ❖ Почиствайте дамската на количката, замърсените пластмасови или метални части с мека памучна кърпа или гъба, навлажнени с вода или мек препарат.
- ❖ Не почиствайте с агресивни препарати, съдържащи абразивни частици, амоняк, белина или спирт.
- ❖ Винаги подсушавайте количката и я оставяйте да изсъхне преди да я приберете за съхранение. Възможно е да се появи мухъл по количката, ако я съхраните влажна.
- ❖ Съхранявайте продукта на чисто и сухо място. Не излагайте на прякото въздействие на околната среда - слънце, дъжд, влага, или резки температурни промени!
- ❖ При проблеми, свързани с нормалната експлоатация, се обръщайте за консултация или ремонт към оторизираните сервиси.

Състав на дамската:

Лицева част: 100 % полиестер

Пълнеж: 100% полиестер



КВТР02xxxxx

CHIPOLINO

България, Пловдив, ул. „Голямоконарско шосе“ № 1

www.chipolino.com